

# MAXI POKER

SCHEMA DI MONTAGGIO

ASSEMBLING SCHEME

NOTICES DE MONTAGE

MONTAGEANLEITUNG

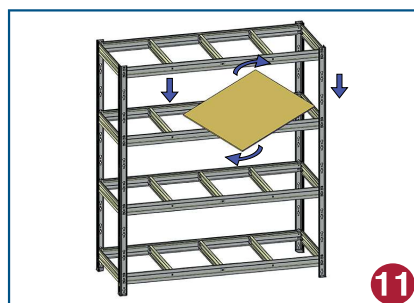
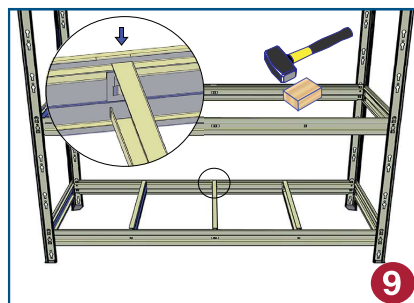
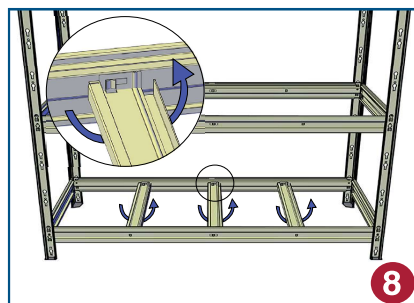
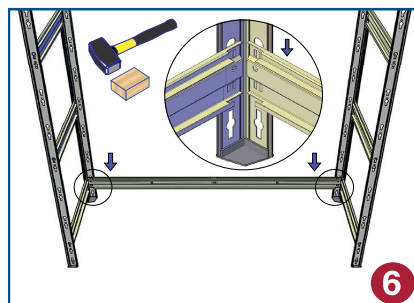
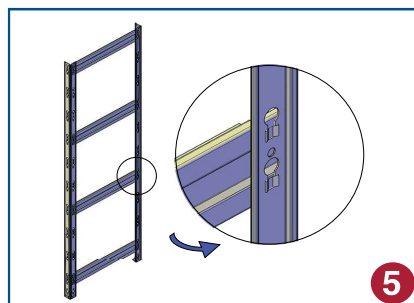
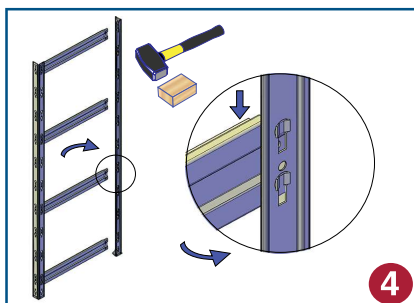
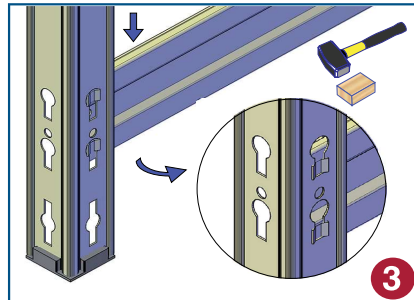
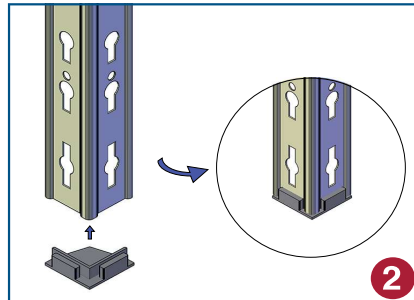
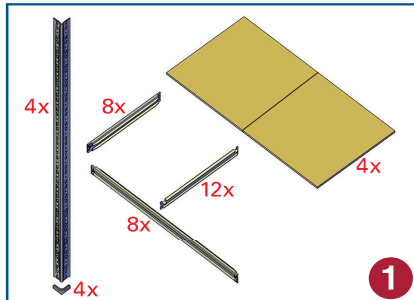

**ATTENZIONE!**

**LEGGERE ATTENTAMENTE LE PRESENTI ISTRUZIONI PRIMA DI EFFETTUARE IL MONTAGGIO DEL PRODOTTO.**  
 - IL PRESENTE MANUALE DEVE ESSERE CONSERVATO NEL TEMPO ED ESPOSITO IN PROSSIMITÀ DELLA SCAFFALATURA PER EVENTUALI SUCCESSIVE CONSULTAZIONI.  
 1 - **MONTAGGIO:** Procedere come illustrato sotto avendo cura di DURANTE IL MONTAGGIO UTILIZZARE GUANTI DA LAVORO ADEGUATI PER PROTEGGERE LE MANI (non inclusi).  
 - Montare il primo piano ad una altezza non superiore a 110 cm dal pavimento (questo per garantire una corretta tenuta dei montanti).  
 - Saldare i rimanenti piani in maniera il più possibile equamente rispetto all' altezza totale della scaffalatura.  
 2 - **FISSAGGIO A MURO:** Una volta completato il montaggio della scaffalatura, prima del suo utilizzo, è obbligatorio fissarla al muro

con appositi tasselli di fissaggio (tasselli non inclusi). In caso di pareti di altro materiale, predisporre comunque degli adeguati sistemi di ancoraggio (consigliare il rivenditore). I fissaggi dovranno assicurarsi alla parete attraverso i fori dei montanti applicando non più di 2 fissaggi a circa 1/4 dell'altezza dello scaffale.  
 2 - **CARICO:** Disporre il carico sui piani in modo uniformemente distribuito, non superando la portata massima dichiarata. Adagiare con cura i carichi sui piani evitando di lasciarli cadere in modo brusco. Caricare i piani solo in modo manuale e dal lato lungo fronte.  
 4 - **MANUTENZIONE E PULIZIA:** Controllare la struttura periodicamente, nel tempo (ogni 6 mesi).  
 - Controllare il montante del completo: fissaggio di viti e bulloni.  
 - Controllare visivamente la planarità dei piani e la perpendicolarità dei montanti.  
 - Controllare lo stato generale della struttura nel caso si riscontrassero anomalie (deformazioni, rotture, ossidazioni eccessive, ecc.), sostituire immediatamente le parti danneggiate o difettose.  
 - Lo scaffale deve essere tenuto in ambiente chiuso e non soggetto ad umidità.  
 - Pulire lo scaffale indossando guanti da lavoro.

**AVVERTENZE!**

IL COSTRUTTORE DECLINA OGNI RESPONSABILITÀ IN CASO DI MONTAGGIO NON CONFORME!  
 LA PRESENTE SCAFFALATURA DEVE ESSERE UTILIZZATA SOLO ED ESCLUSIVAMENTE PER LO STOCCAGGIO DI MATERIALI, OGNI ALTRO UTILIZZO È VIETATO!  
 IL COSTRUTTORE DECLINA OGNI RESPONSABILITÀ IN CASO DI UN UTILIZZO NON CONFORME.

**ATTENTION!**

**LIÈRE ATTENTIVEMENT LES INSTRUCTIONS AVANT D'EFFETUER LE MONTAGE DU PRODUIT.**  
 - LA NOTICE DOIT ÊTRE CONSERVÉE DANS LE TEMPS, À PROXIMITÉ DE L'ÉTAGERE POUR TOUTE CONSULTATION FUTURE.  
 1 - **MONTAGE :** PENDANT LE MONTAGE, PORTER DES GANTS DE TRAVAIL APPROPRIÉS À FIN DE PROTÉGER LES MAINS (non fournis).  
 - Monter la première tablette à une hauteur inférieure à 20 cm du sol (pour garantir la stabilité des cornières).  
 - Répartir les tablettes restantes de manière équidistante par rapport à la hauteur totale de l'étagère.  
 2 - **FIXATION MURALE:** Une fois le montage de l'étagère terminé, avant de l'utiliser, il est obligatoire de la fixer au mur à l'aide de chevilles de fixation adéquates (chevilles non fournies). En cas de murs creux (béton

d'un autre matériau, prévoir des systèmes d'ancrage appropriés (consulter le revendeur). Les fixations doivent être assurées au mur à travers les trous des cornières en appliquant au moins 2 chevilles en fonction de la hauteur de l'étagère.  
 3 - **CHARGE:** Répartir la charge sur les tablettes uniformément, ne pas dépasser la charge maximale indiquée. Poser soigneusement les colis sur les tablettes, ne pas les laisser tomber brusquement. Charger les rayons exclusivement en mode manuel et à partir du côté long frontal.  
 4 - **MAINTENANCE ET NETTOYAGE :**  
 - Contrôler la structure périodiquement (tous les 6 mois).  
 - Contrôler que les tablettes soient complètement encadrées dans les cornières.  
 - Contrôler visuellement la planarité des tablettes et la perpendicolarité des cornières.

**ADVERTISSEMENT!**

LE FABRICANT DÉCLINE TOUTE RESPONSABILITÉ EN CAS DE MONTAGE NON CONFORME.  
 LES ÉTAGÈRES DOIVENT ÊTRE UTILISÉES UNIQUEMENT POUR LE STOCKAGE DE MATÉRIEL. TOUT AUTRE USAGE EST INTERDIT!  
 LE FABRICANT DÉCLINE TOUTE RESPONSABILITÉ EN CAS D'UTILISATION NON CONFORME.

**IMPORTANT!**

**READ THESE INSTRUCTIONS CAREFULLY BEFORE ASSEMBLY OF THE PRODUCT.**  
 - THIS MANUAL MUST BE KEPT AFTER AND KEPT CLOSE TO THE SHELVING UNIT FOR SUBSEQUENT REFERENCE.  
 1 - **ASSEMBLY:** DURING ASSEMBLY, USE PROTECTIVE GLOVES TO PROTECT YOUR HANDS (not included).  
 - Fit the first shelf at a height of no more than 110 cm from the floor (this will ensure correct upright strength).  
 - Set the remaining shelves in an equal distance as possible with respect to total height of the shelving unit.  
 2 - **WALL MOUNTING:** Once the shelving unit has been assembled & before being used, it must be fastened to the wall using specific screw anchors (not

supplied), if the wall is made of a particular type of material, always use adequate fastening systems (ask your dealer). Wall fastening should be done using the holes in the uprights - at least 2 fixing points at about 1/4 the height of the shelving unit.  
 3 - **LOAD:** Arrange the load on the shelves so it is uniformly distributed, without exceeding the maximum indicated load. Carefully place the loads on the shelves. Do not allow them to drop suddenly. Shelves must only be loaded manually and from the long front side.  
 4 - **MAINTENANCE AND CLEANING :**  
 - Periodically check the structure (every 6 months).  
 - Check to make sure the shelves and bolts are firm.  
 - Perform a visual check to make sure the shelves are level and the uprights are truly vertical.

- Check the general condition of the structure if any faults are found (damaged or deformed components, excessive oxidations, etc.), immediately replace the damaged or faulty parts.  
 - The shelving unit must be kept in an enclosed and damp-free environment.  
 - Clean the shelf using working gloves.  
**IMPORTANT NOTICE!**  
 - THE MANUFACTURER DISCLAIMS ALL LIABILITY IN CASE OF ASSEMBLY THAT DOES NOT IN CONFORMANCE WITH THE INSTRUCTIONS.  
 - THIS SHELVING UNIT MUST ONLY BE USED FOR STORING MATERIALS.  
 ALL OTHER USES ARE FORBIDDEN!  
 - THE MANUFACTURER DISCLAIMS ALL LIABILITY IN CASE OF USE NOT IN COMPLIANCE WITH INSTRUCTIONS.

**ACHTUNG!**

**LESEN SIE DIESE ANLEITUNG VOR DER MONTAGE DES PRODUKTES AUFGEMERKSAM DURCH.**  
 - BEWAHREN SIE DAS HÄNDLÄCH FÜR SPÄTERE NACHSCHLÄGEN IN DER NÄHE DER REGALE AUF.  
 1 - **MONTAGE:** TRAGEN SIE WÄHREND DER MONTAGE GEEICHNETE ARBEITSHANDSCHÜHE ZUM SCHUTZ DER HÄNDE (SIE SIND NICHT ENTHALTEN).  
 - Montieren Sie den ersten Fachboden auf einer Höhe von maximal 20 cm ab vom Boden (um den korrekten Halt & die Stabilität zu gewährleisten).  
 - Verteilen Sie die restlichen Fachböden möglichst im gleichen Abstand über die gesamte Höhe des Regals.  
 2 - **WANDBEFESTIGUNG:** Nachdem das Regal montiert wurde, muss es vor dem Gebrauch mit geeigneten Dübeln (nicht im Lieferumfang enthalten) an der Mauerwand befestigt werden. Bei Wänden aus verschie-

den Material werden geeignete Verankerungssysteme vorbereitet (fragen Sie Ihren Händler). Die Wandanschlüsse müssen mit Hilfe der Platten mit mindestens 2 Befestigungen auf einer Höhe von ca. 1/4 der Regalhöhe gesichert werden.  
 3 - **BELASTUNG:** Verteilen Sie die Last gleichmäßig auf den Fachböden, ohne die angegebene maximale Traglast zu überschreiten. Legen Sie die Lasten vorsichtig auf den Fachboden ab. Lassen Sie die Lasten nicht von großer Höhe auf die Fachböden fallen. Bräuen Sie die Fachböden nur von Hand und von der vorderen Längsseite her.  
 4 - **WARTUNG UND REINIGUNG :**  
 - Überprüfen Sie regelmäßig die Struktur (jede 6 Monate).  
 - Überprüfen Sie den Korrosion- & die Rostfreiheit der Platten.  
 - Überprüfen Sie die Ebenheit der Fachböden und die Beinhaltigkeit der Platten mittels Sechskantkontrolle.  
 - Überprüfen Sie den Allgemeinzustand der Struktur. Sie sollten dabei

Unregelmäßigkeiten feststellen (Verformungen, Brüche, Übermäßige Oxidation etc.), tauschen Sie die betroffenen Teile unverzüglich aus.  
 - Das Regal muss in einem abgeschlossenen Raum aufbewahrt werden, dieser Raum muss nicht für Feuchtigkeits empfänglich sein.  
 - Tragen Sie Arbeitshandschuhe für die Reinigung des Regals.  
**HINWEISE!**  
 - DER HERSTELLER LEHNT JEDE VERANTWORTUNG FÜR UNSCHÄDLICHES MONTAGEN AB. DIESES REGALSYSTEM DARF AUSSCHLIESSLICH FÜR DIE LAGERUNG VON MATERIALIEN VERWENDET WERDEN. JEDEM ANDEREN GEBRAUCH IST UNTERSAGT!  
 - DER HERSTELLER LEHNT JEDE VERANTWORTUNG FÜR UNSCHÄDLICHES GEBRAUCH AB.